

ELAC Vertex™ Series III

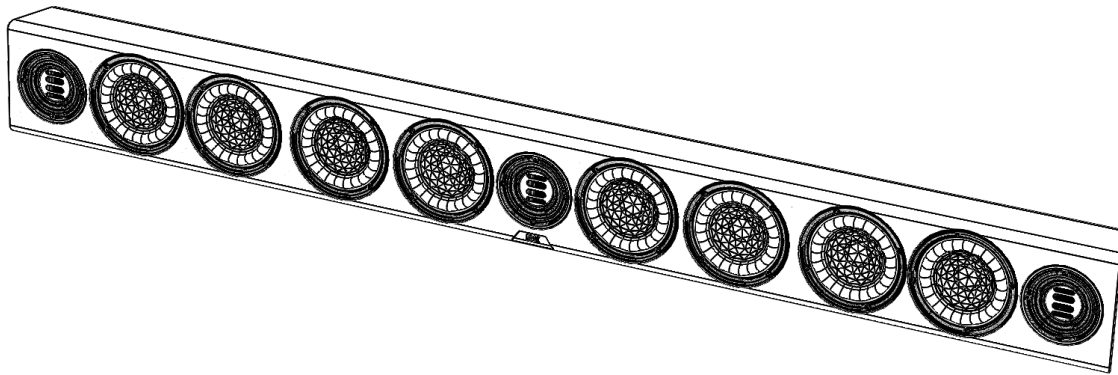

SB-VJ41L 3 CHANNEL PASSIVE SOUNDBAR FOR TV's 65" and larger

SB-VJ41S 3 CHANNEL PASSIVE SOUNDBAR FOR TV's 55" and larger

OPERATING INSTRUCTIONS

ELAC The life of sound.

Safety Instructions

1. General information

- Please read and follow these safety instructions.
- Keep them safe for future reference.
- Observe all warnings on the soundbar and in the manual. Please check the soundbar for damage before use. The soundbar must be in perfect working condition.

2. Use only as directed

- Connect the soundbar according to the instructions in the manual.

3. Location

- Install the soundbar on the wall or on a level surface only
- When choosing the location of the soundbar do not place the unit in locations that are:
 - In direct sunlight
 - Very humid
 - Prone to vibrations
 - Exceptionally hot or cold
 - Near CRT Televisions (the speakers inside the soundbar are not magnetically shielded and may cause color issues with a CRT based TV)
 - Close to magnetic cards (Since the speakers inside the soundbar are not magnetically shielded placing magnetic cards such as credit cards or commuter cards may cause them to fail).

WARNING! Please ensure the product is perfectly stable to avoid injury from tip-over. Do not install the soundbar near any heat sources such as radiators, heating valves, stoves, or other apparatus that produce heat, or in areas where there is a risk of explosion.

- Do not block any ventilation openings. Install in accordance with the manufacturer's instructions.
- Do not put burning candles on or near the soundbar.
- Do not install the soundbar near transformers, because electromagnetic stray fields can cause hum noise .

4. Overload

Extreme overload of the device due to very high volume may cause damage to individual components. Because of the possible danger, you should never leave the soundbar under extreme overload conditions unattended.

5. Service

DANGER! Do not open the soundbar because the components and conductors may carry current! Servicing to be carried out by qualified service personnel only.

Servicing is required when the soundbar has been damaged in any way, such as damage when liquid has been spilled or objects have fallen onto the soundbar, the soundbar has been exposed to rain or moisture, does not operate normally, or has been dropped. Servicing should be carried out by qualified service personnel only.

6. Cleaning

NOTE: Clean only with soft, smooth cloth or with dust brush. Do not use scouring agents, alcohol, benzene, furniture polish or other agents for cleaning! Modern furniture is often coated with multiple varnishes and plastics which can be treated with chemical agents.

7. Volume

CAUTION! Continuous high volume may cause severe damage to your hearing. Please listen responsibly.

8. Disposal

The packaging is made from recyclable materials. Dispose of this in an environmentally friendly manner. At end of life do not dispose of the soundbar with standard household waste. The product must be recycled in accordance with local legislation. Ask your local government for further information on recycling as the device contains valuable raw materials.

Philosophy

Thank you for purchasing this ELAC product.

Since the time we started (1926), ELAC has always striven to achieve the very best.

Your new ELAC pasive soundbar is built to the highest standards using high-quality components that are carefully constructed to deliver the best-in-class sound quality. The soundbar has been developed by a passionate group of individuals whose soul purpose is to bring a new dimension of sound quality into your home. Enjoy!

Wall Mounting of the Passive Soundbar

Avoid damage to the soundbar and other components:

- Carefully unbox the soundbar to avoid physically damaging the unit.
- Depending on your existing audio-video configuration it is recommended to carefully choose the channel connection (left - center - right) of the passive soundbar.
- Both soundbar models can be mounted on the wall using the provided wall bracket.
- Use the provided wall bracket as a template to mark up on the wall the location of the holes.
- The wall bracket is the same for both soundbar models SB-VJ41L and SB-VJ41S . See Fig.1.
- The design of the soundbar and wall bracket allow you to adjust the position of the soundbar by 1.77 in [4.5 cm] in both directions: left and right from the center axis of the wall bracket. See Fig.2 and Fig.3.
- The adjustment left and right of the soundbar allows you to better align the soundbar with the TV unit above.

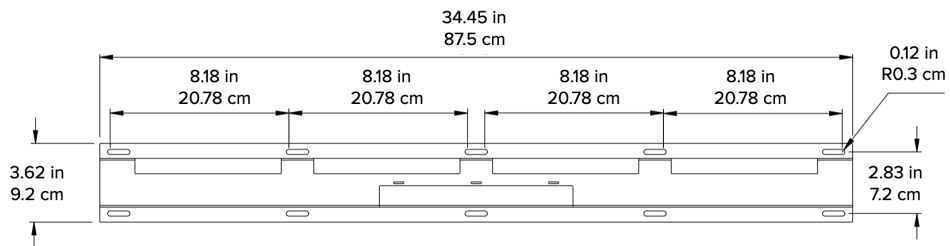

Fig.1

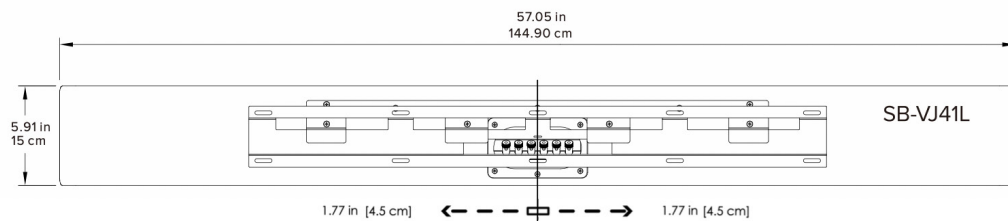

Fig.2

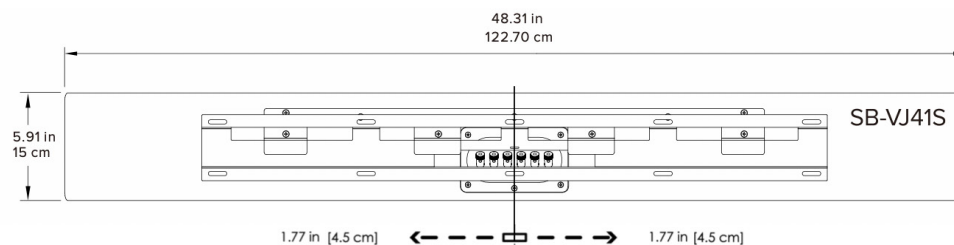

Fig.3

Soundbar Connection

After choosing the position of the soundbar, do the following to avoid damaging the soundbar:

- Ensure your equipment is turned off before connecting the soundbar.
- Use appropriate gauge wires (minimum of 16 gauge wire for runs up to 25 feet).
- Connect the left, center and right channel output terminals of your audio source to the appropriate soundbar binding posts as shown in Fig.4.
- Make sure wire polarity is connected correctly. Most speaker cables are coded for ease of use. Make sure positive (red) connection on the audio source terminal is connected to the positive (red) on your soundbar. Follow the same instructions for the negative side. Strip off approximately 1/2" of the insulation from the ends of the speaker cable, twist the bare strands and insert into the binding post.
- Check to ensure positive and negative wires are not touching each other once they're connected to the soundbar terminals. See Fig.4.

View from the back of passive soundbar

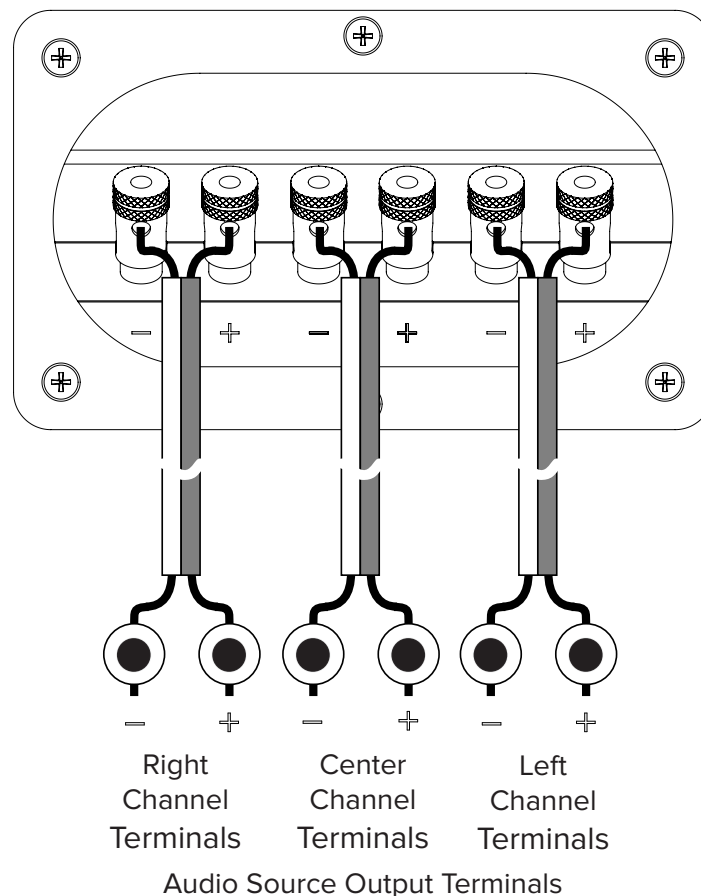

Fig.4

Installing and Removing the Grill

The mesh grill of your passive soundbar is designed to be removable if desired. To remove it, hold the top or bottom edges of the grill and pull gently. To install the grill, align the edges of the grills with the edges of the soundbar. The grill will be positioned and hold in place by the magnets incorporated in the grill.

On-Wall Soundbar Setup

The Elac SB-VJ41L and SB-VJ41S41S passive soundbars are designed to be mounted on the wall primarily, but you can also place them on a horizontal surface of a piece of furniture under your TV.

If you choose the on-wall mounting of the soundbar, you should allow a minimum distance of 1 inch [2.5 cm] between the upper edge of the wall bracket and your TV. See Fig.5.

We highly suggest that a professional installer performs the on-wall installation of passive soundbar. Different wall materials require different types of mounting hardware.

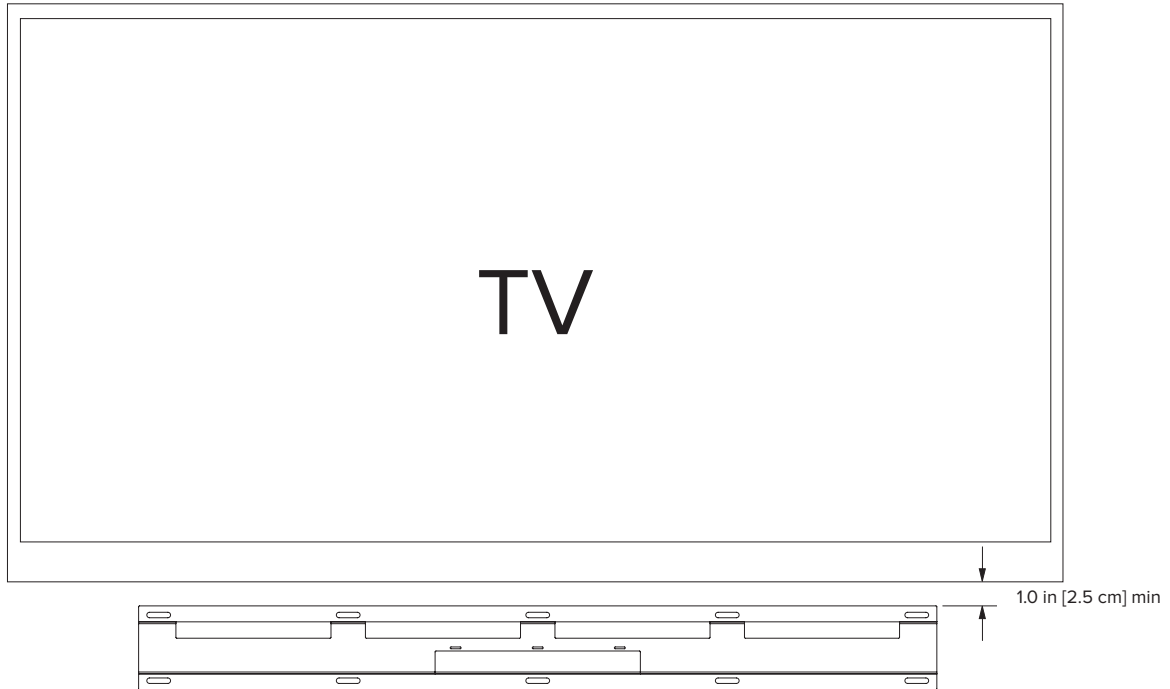

Fig.5

Specifications

Parameter / Model	SB-VJ41S	SB-V41JL
Speaker Type	Passive Radiator	Passive Radiator
Tweeter	JET Tweeter x 3	JET Tweeter x 3
Woofer	4" Aluminum x 3	4" Aluminum x 4
Frequency Response	65Hz - 35000Hz	60Hz - 35000Hz
Crossover Frequency	2800Hz	2800Hz
Sensitivity	86db @ 2.83 v/1m	86db @ 2.83 v/1m
Max Power Input	100 Watts	100 Watts
Nominal Impedance	6 Ohms	6 Ohms
Biding Posts	Metal Push	Metal Push
Cabinet Finish	Satin Black	Satin Black
Grill	Black Magnetic	Black Magnetic
Wall Mount	Included	Included
Height	5-15/16"	5-15/16"
Width	48-5/16"	57"
Depth	3-7/16"	3-7/16"
Net Weight	29.98 lbs	33.51 lbs

Warranty

North America Limited Liability Warranty

ELAC Americas Inc. warrants to the original purchaser that this product be free from defects and or workmanship for a period of 1 (One) year on the soundbar from the original date of purchase.

During this time period, repair or replacement of parts will be free of charge to the original owner (See below limitations). Shipping to and return from the repair center will be the responsibility of the original purchaser.

Limitations

Warranty begins on the date of original purchase from an authorized ELAC Americas Inc. dealer.

- Product is warranted only if used in home applications. Commercial use of this product is not warranted.
- Product that has been modified or altered in anyway will not be warranted.
- Product that has been abused or subjected to faulty equipment will not be warranted.
- Products with defaced or removed serial numbers will not be warranted.

If service is required

In the event that service is required, please contact ELAC America at 714-252-8843 or at customerservice@elac.us to arrange for service or replacement. You will be responsible to provide proof of purchase (Copy or original sales receipt). Shipping to and from our repair center will be the responsibility of the original purchaser.

Warranty Outside of North America

This warranty applies to products purchased in the United States and Canada. For warranty claims outside of North America please contact the local dealer/distributor in the country of purchase.

ELAC AMERICAS INC.
1938 N. Batavia St. Suite K
ORANGE, CA 92865

ELAC ELECTROACUSTIC GMBH
FRAUNHOFERSTRASSE 16
D-24118 KIEL, GERMANY

ELAC Vertex™ Series III

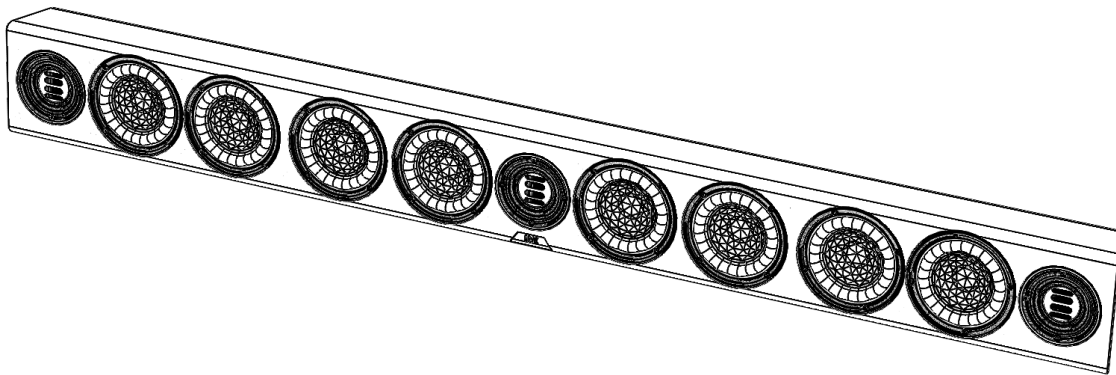

SB-VJ41L BARRE DE SON PASSIVE À 3 CANAUX POUR TÉLÉVISEURS 65 " Et Plus
SB-VJ41S BARRE DE SON PASSIVE À 3 CANAUX POUR TÉLÉVISEURS 55 " Et Plus

CONSIGNES D'UTILISATION

ELAC The life of sound.

Consignes de sécurité

1. Informations générales

- Veuillez lire et suivre ces consignes de sécurité.
- Gardez-les en lieu sûr pour référence future.
- Respectez tous les avertissements sur la barre de son et dans le manuel. Veuillez vérifier que la barre de son n'est pas endommagée avant de l'utiliser. La barre de son doit être en parfait état de fonctionnement.

2. Utilisez seulement selon les directives

- Connectez la barre de son conformément aux instructions du manuel.

3. Emplacement

- Installez la barre de son au mur ou sur une surface de niveau seulement.
- Lorsque vous choisissez l'emplacement de la barre de son, ne placez pas l'unité dans des endroits qui sont :
 - Directement au soleil
 - Très humides
 - Sujets aux vibrations
 - Exceptionnellement chaud ou froid
 - À proximité des téléviseurs à tube cathodique (les haut-parleurs à l'intérieur de la barre de son ne sont pas blindés magnétiquement et peuvent causer des problèmes de couleur avec un téléviseur à tube cathodique)
 - Près de cartes magnétiques (comme les haut-parleurs à l'intérieur de la barre de son ne sont pas blindés magnétiquement, placer des cartes magnétiques telles que les cartes de crédit ou de transport en commun pourraient entraver leur fonctionnement).

AVERTISSEMENT! Assurez-vous que le produit soit parfaitement stable afin d'éviter toute blessure en cas de basculement. N'installez pas la barre de son à proximité de toutes sources de chaleur telles que des radiateurs, des valves de chauffage, poêles ou autres appareils qui produisent de la chaleur ou dans des endroits où il y a un risque d'explosion.

- Ne pas bloquer les ouvertures de ventilation. Installer l'appareil conformément aux instructions du fabricant.
- Ne placez pas de bougies allumées dessus ou à proximité de la barre de son.
- N'installez pas l'appareil près de transformateurs, car les champs électromagnétiques peuvent provoquer un bourdonnement sonore.

4. Surcharge

Une surcharge extrême de l'appareil en raison d'un volume très élevé pourrait endommager certaines composantes individuelles. En raison de dangers potentiels, vous ne devez jamais laisser la barre de son sans surveillance dans des conditions extrêmes de surcharge.

5. Service

DANGER! N'ouvrez pas la barre de son, car les composants et les conducteurs peuvent transmettre du courant électrique ! L'entretien doit être effectué uniquement par du personnel de maintenance qualifié.

L'entretien est nécessaire lorsque la barre de son a été endommagée de quelque manière que ce soit, par exemple lorsque du liquide a été renversé ou des objets sont tombés sur la barre de son, que la barre de son a été exposée à la pluie ou à l'humidité, ne fonctionne pas normalement ou a été échappée. L'entretien ne doit être effectué que par du personnel de maintenance qualifié.

6. Nettoyage

REMARQUE : Nettoyez uniquement avec un chiffon doux et souple ou une brosse à dépoussiérer. N'utilisez pas de produits abrasifs, d'alcool, de benzène, de cire pour meubles ou autres produits de nettoyage! Les meubles modernes sont souvent enduits de multiples vernis et plastiques qui peuvent être traités avec des agents chimiques.

7. Volume

MISE EN GARDE! Un volume élevé en continu peut endommager gravement votre audition. Veuillez utiliser les haut-parleurs à un niveau sonore convenable.

8. Disposition

L'emballage est fabriqué à partir de matériaux recyclables. Jetez ce produit de manière à respecter l'environnement. En fin de durée de vie, ne jetez pas la barre de son avec les ordures ménagères. Le produit doit être recyclé conformément à la réglementation locale. Informez-vous auprès de vos autorités locales pour plus de renseignements sur le recyclage, car l'appareil contient des matières premières de valeur.

Philosophie

Merci d'avoir fait l'achat de ce produit ELAC.

Depuis nos débuts en 1926, ELAC a toujours aspiré à atteindre l'excellence.

Votre nouvelle barre de son passive ELAC est construite selon les normes les plus élevées en utilisant des composants de haute qualité qui sont soigneusement conçus pour offrir la meilleure qualité sonore de sa catégorie. La barre de son a été développée par un groupe de gens passionnés dont le seul but est d'amener à votre foyer une nouvelle dimension de qualité sonore. Appréciez !

Montage mural de la barre de son passive

Évitez d'endommager la barre de son et les autres composantes :

- Déballez soigneusement la barre de son pour éviter d'endommager physiquement l'unité.
- En fonction de votre configuration audio-vidéo existante, il est recommandé de choisir avec soin la connexion du canal (gauche - centre - droite) de la barre de son passive.
- Les deux modèles de barres de son peuvent être montés au mur à l'aide du support mural fourni.
- Utilisez le support mural fourni comme gabarit pour marquer l'emplacement des trous sur le mur.
- Le support mural est le même pour les deux modèles de barres de son SB-VJ41L et SB-VJ41S41S. Voir Fig. 1.
- La conception de la barre de son et du support mural vous permet d'ajuster la position de la barre de son de 1,77 po [4,5 cm] dans les deux sens : à gauche et à droite à partir de l'axe central du support mural. Voir Fig. 2 et Fig. 3.
- Le réglage à gauche et à droite de la barre de son vous permet de mieux aligner la barre de son avec le téléviseur ci-dessus.

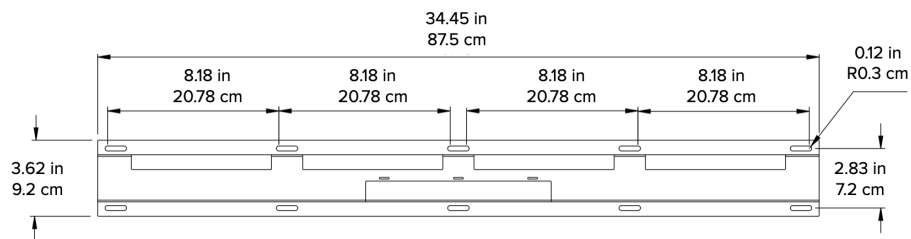

Fig.1

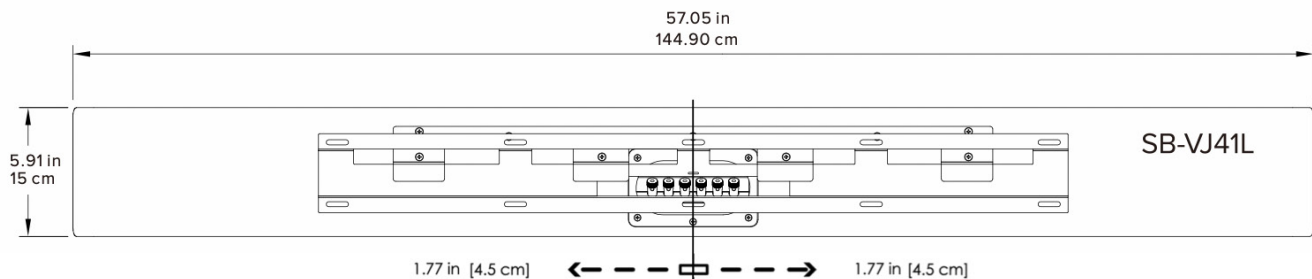

Fig.2

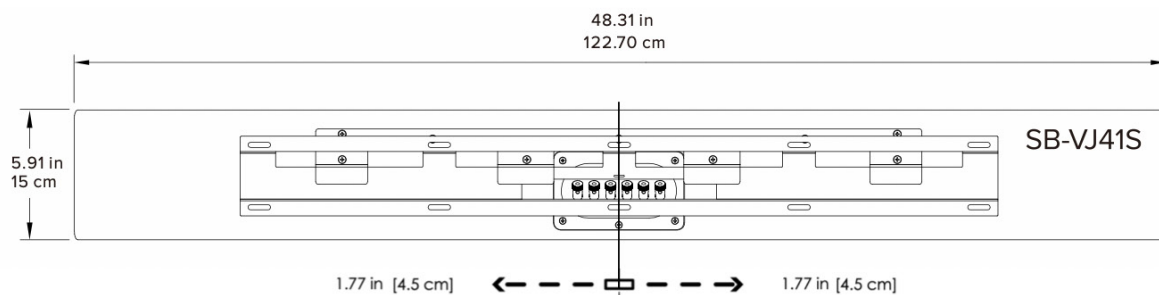

Fig.3

Connexion de la barre de son

Après avoir choisi la position de la barre de son, procédez comme suit pour éviter d'endommager la barre de son :

- Assurez-vous que votre équipement est éteint avant de connecter la barre de son.
- Utilisez des fils de calibre approprié (minimum de fil de calibre 16 pour des longueurs allant jusqu'à 25 pi).
- Connectez les prises de sortie des canaux gauche, central et droite de votre source audio aux prises appropriées de la barre de son comme indiqué à la Fig. 4.
- Assurez-vous de connecter les fils en respectant leur polarité. La plupart des câbles de haut-parleurs sont codés pour en faciliter l'utilisation. Assurez-vous que la connexion positive (rouge) de la prise de source audio est connectée à la connexion positive (rouge) de votre barre de son. Suivez les mêmes directives pour le côté négatif. Enlevez environ 1/2" de l'isolant aux extrémités du câble des haut-parleurs, torsadez les extrémités dénudées et insérez-les dans le poteau de fixation.
- Assurez-vous que les fils positifs et négatifs ne se touchent pas une fois qu'ils sont branchés aux prises de la barre de son. Voir Fig. 3.

Vue de l'arrière de la barre de son passive

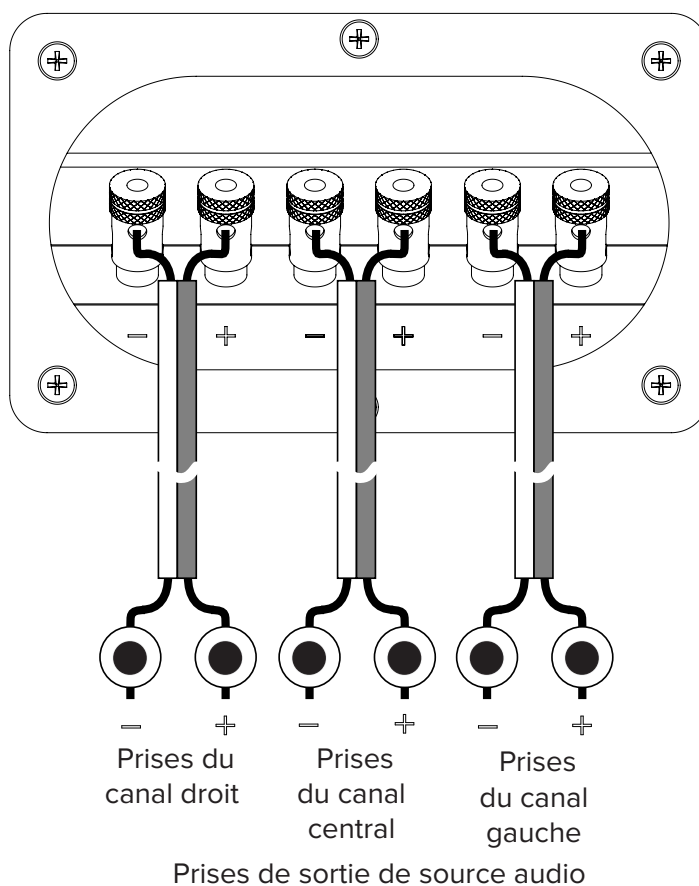

Fig. 4

Installation et retrait de la grille

La grille en treillis de votre barre de son passive est conçue pour être retirée si vous le souhaitez. Pour la retirer, saisissez les bords du haut ou du bas de la grille, puis tirez doucement. Pour installer la grille, alignez les bords de la grille avec ceux de la barre de son. La grille sera positionnée et maintenue en place par les aimants intégrés dans la grille.

Configuration de la barre de son murale

Les barres de son passives ELAC SB-VJ41L et SB-VJ41S sont conçues pour être fixées principalement au mur, mais vous pouvez également les placer sur une surface horizontale d'un meuble sous votre téléviseur.

Si vous choisissez le montage mural de la barre de son, vous devez laisser une distance minimale de 2,5 cm [1 pouce] entre le bord supérieur du support mural et votre téléviseur. Voir Fig. 5.

Nous suggérons fortement qu'un installateur professionnel effectue l'installation murale de la barre de son passive. Différents matériaux de paroi nécessitent différents types de matériel de montage.

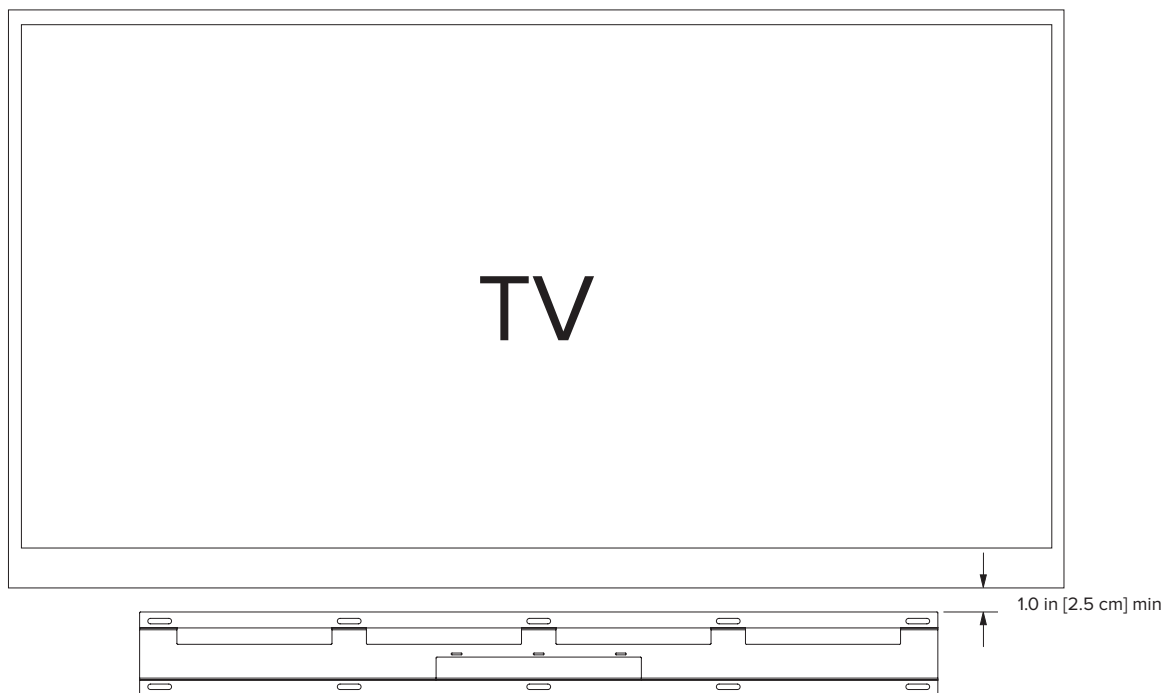

Fig.5

Caractéristiques

Paramètre / Modèle	SB-VJ41S	SB-VJ41L
Type Haut-parleur	Radiateur passif	Radiateur passif
Haut-parleur d'aigus	Jet x 3	Jet x 3
Haut-parleur de basse	4 "en aluminium x 3	4 "en aluminium x 4
Réponse de fréquence	65Hz - 35000Hz	60Hz - 35000Hz
Fréquence de transition	2800Hz	2800Hz
Sensibilité	86dB @ 2,83 v/1m	86dB @ 2,83 v/1m
Puissance d'entrée max.	100 Watts	100 Watts
Impédance nominale	6 Ohms	6 Ohms
Poteau de fixation	Métal Push	Métal Push
Finition du caisson	Noir satiné	Noir satiné
Grille	Noir Magnétique	Noir Magnétique
Support mural	Inclus	Inclus
Hauteur	5-15 / 16"	5-15 / 16"
Largeur	48-5 / 16 "	57 "
Profondeur	3-7 / 16 "	3-7 / 16 "
Poids net	29.98 lb	33.51 lb

Garantie

Garantie de responsabilité limitée en Amérique du Nord

ELAC Americas Inc. garantit à l'acheteur original que ce produit est exempt de toute défectuosité matérielle ou de main d'œuvre pour une période de 1 (un) an sur la barre de son à compter de la date d'achat originale. Au cours de cette période, la réparation ou le remplacement de pièces seront gratuits pour le propriétaire original (voir les restrictions ci-dessous). Les frais d'expédition vers le centre de réparation ainsi que son retour seront à la charge de l'acheteur d'origine.

Restrictions

La garantie débute à la date initiale de l'achat chez un détaillant autorisé par ELAC Americas Inc.

- Le produit est garanti seulement s'il est utilisé dans des applications domestiques. La garantie de ce produit ne couvre pas une utilisation commerciale.
- Un produit qui a été modifié de toute façon ne sera pas garanti.
- Un produit utilisé avec négligence ou soumis à un équipement défectueux ne sera pas garanti.
- Les produits dont les numéros de série ont été modifiés ou supprimés ne seront pas couverts par la garantie.

Si un service est requis

Dans le cas où un service est requis, veuillez contacter ELAC America au 714-252-8843 ou par courriel à customerservice@elac.us pour organiser un service ou un remplacement. Vous devrez fournir une preuve d'achat (copie ou facture originale). La totalité des frais d'expédition vers et depuis notre centre de réparation sera à la charge de l'acheteur d'origine.

Garantie à l'extérieur de l'Amérique du Nord

Cette garantie s'applique aux produits achetés aux États-Unis et au Canada. Pour les réclamations au titre de la garantie à l'extérieur de l'Amérique du Nord, veuillez contacter le revendeur/distributeur local du pays d'achat.

ELAC AMERICAS INC.
1938 N. Batavia St. Suite K
ORANGE, CA 92865

ELAC ELECTROACUSTIC GMBH
FRAUNHOFERSTRASSE 16
D-24118 KIEL, GERMANY